

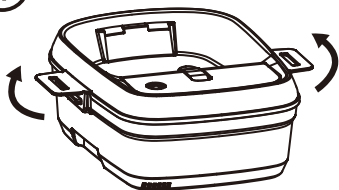

# Quick Startup Guide

1



2

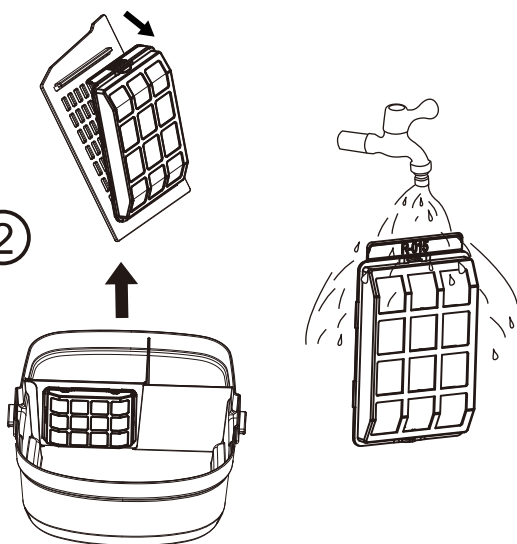

3

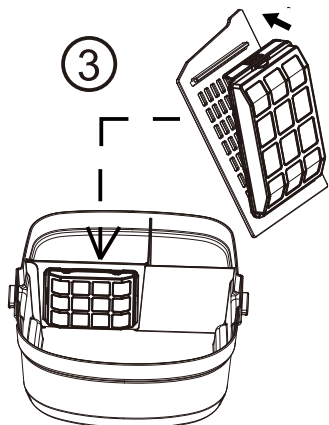

4

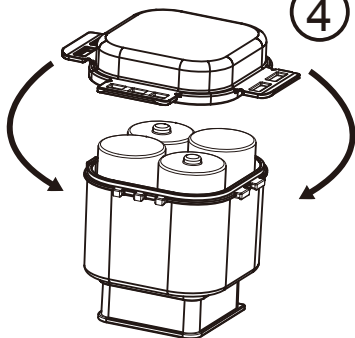

5

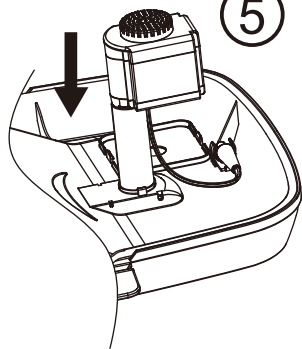

6

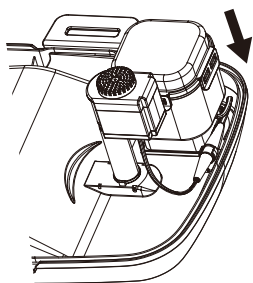

7

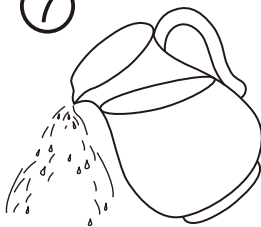

8

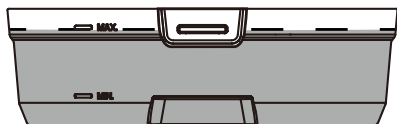
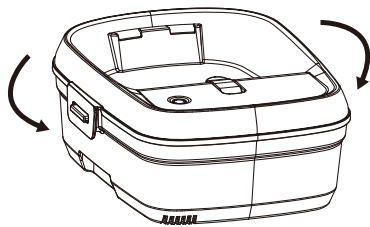

VIDEO

## Dental Care

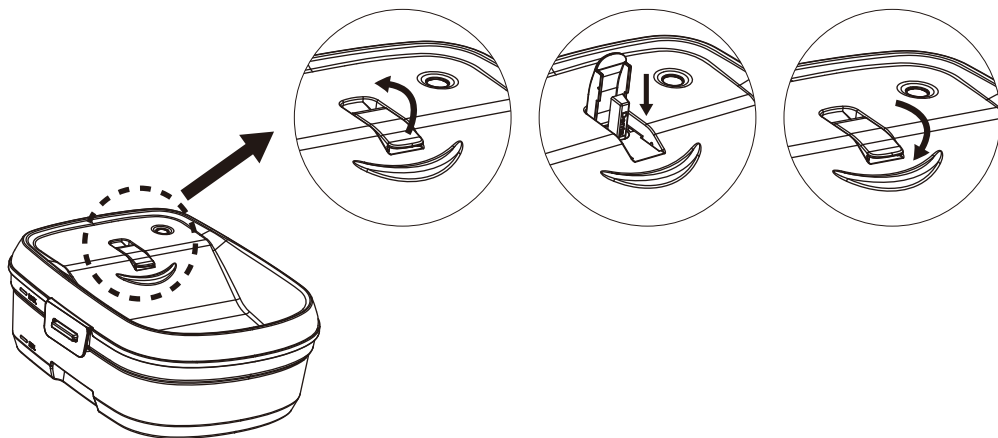

## 3 Settings

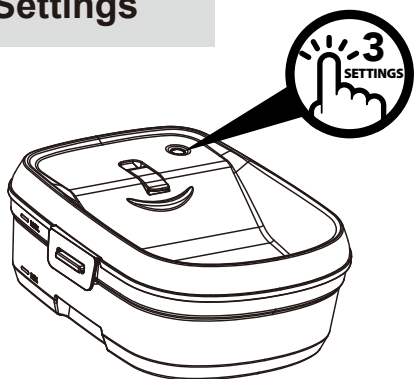

### SETTINGS

I: Press the button once, filter will run for 2 minutes every 90 minutes

II: **Double click** the button for the filter to run for 2 minutes every 45 minutes.

III: **Triple click** the button, filter will run for 2 minutes every 20 minutes

## Optional USB powered

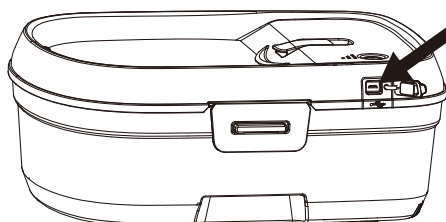

Optional USB powered (mini USB plug), once connected the system runs continuously (USB cable and the USB power adapter are NOT included)

Agua fresca y filtrada para mascotas más saludables.

Con Dental Care su perro puede mejorar la higiene oral diaria simplemente bebiendo agua. Dale "Like" y "Seguir" a Dog H2O en Facebook para estar conectado y ver nuestras últimas ofertas. [www.myDogH2O.com](http://www.myDogH2O.com)

### Precauciones de seguridad importantes:

#### ADVERTENCIA - NO PERMITA QUE SE SEQUE

- La fuente requiere que el nivel del agua se mantenga y que el producto se limpie con regularidad. REVISE EL NIVEL DEL AGUA A DIARIO para prevenir daños en la bomba de agua, ya que el agua puede consumirse o evaporarse haciendo que se seque la bomba. La marca para el nivel de agua mínimo puede verse cerca de la parte trasera del cuenco inferior.
- Mantenga la fuente alejada de tomas de la pared y de otros dispositivos eléctricos para evitar salpicaduras o goteos cuando su mascota está bebiendo agua. Ubique la fuente para asegurarse de que el agua no pueda entrar en un tomacorriente de pared y/o en otros aparatos eléctricos si una mascota lo vuelca.
- Sólo utilice esta fuente y sus componentes para el uso para el cual fue destinado tal como se describe en este manual.
- No opere la fuente si hay un cable de alimentación interno dañado. Remplace las partes deficientes o dañadas a través del fabricante o su agente de servicios o una persona similarmente calificada para evitar riesgos.
- Conserve este manual para futuras referencias.
- El peso la fuente cuando está llena de agua es de alrededor de 7.4kg (16.3 libras).
- Nunca utilice la fuente y/o sus accesorios si está dañado, si no está funcionando correctamente o si se ha caído al suelo.
- Se requiere supervisión activa cuando cualquier dispositivo eléctrico sea usado por o cerca de niños o mascotas.
- Sólo remplace la bomba de agua con una obtenida de DOG H2O o su agente de servicio.
- Si su mascota muestra señales de reacciones alérgicas a la fuente, por favor descontinúe el uso.
- Remueva de la fuente la tableta de Dental Care si su mascota experimenta vómito, diarrea o síntomas de incomodidad.

#### Qué hay en la caja:

1. Cuenco inferior: capacidad para 6 litros de agua
2. Cuenco superior con boquilla
3. Bomba de agua
4. Compartimiento de baterías con botón de encendido
5. Almohadillas de filtro para el ablandamiento del agua
6. Filtro de rejilla
7. Tabletas Dental Care

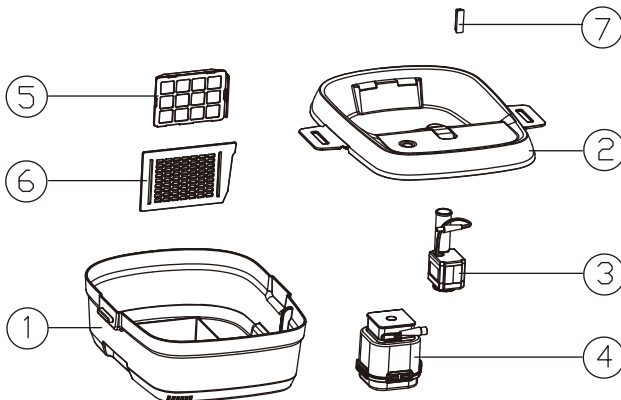

#### Instrucciones funcionamiento:

1. Desempaque con cuidado y revise si la fuente tiene algún daño. De existir algún daño, por favor regrese el producto a su distribuidor inmediatamente con su recibo.
2. Remueva el cuenco superior desde los broches en las 2 manijas (Fig. 1)
3. Limpieza previa: Remueva todas las partes, incluyendo la bomba de agua, el compartimiento de baterías (que debe mantener completamente CERRADO) la almohadilla de filtro y la rejilla filtradora y enjuague del todo con agua (no usar jabón ni otros agentes de limpieza). Monte la almohadilla filtrante en la rejilla filtrante (Fig. 2), y empuje la rejilla filtrante por completo en la ranura. Nota: asegúrese de enjuagar la almohadilla de filtro para remover el polvo de carbón excesivo antes de instalar la rejilla filtradora.
4. Seque el exterior del compartimiento de baterías, abra la tapa para insertar 4 baterías de tamaño "D" de acuerdo con las indicaciones que muestran +/- dentro del compartimiento de baterías. A continuación, cierre la tapa colocando los 4 lados del compartimiento de baterías, prestando atención a la orientación del cierre. (Fig. 3). Para un mejor rendimiento, recomendamos usar pilas Duracell® o Energizer®.

5. Tome la bomba y conecte el tubo a la parte inferior del cuenco superior. (Fig. 4) Monte el compartimiento de baterías en el cuenco superior alineando el botón con el orificio. Preste atención a la orientación del soporte. Conecte los conectores de cable y coloque el conector en el clip. (Fig. 5)
6. Llene con agua hasta donde indica "Max" en el cuenco inferior (Fig. 6). Esto es importante para el funcionamiento inicial ya que la bomba de agua no operará con poca agua. Esta fuente sostiene aproximadamente 6L (6.3 cuartos de galón) de agua y pesa alrededor de 7.4kg (16.3 libras).
7. Una vez que se llene el cuenco inferior, monte el cuenco superior (con la bomba de agua, el compartimiento de baterías y los conectores firmemente montados) en el cuenco inferior, asegurándose de que los cables estén ubicados dentro de la fuente. Asegure el cuenco correctamente usando los clips en los 2 lados (Fig. 7)

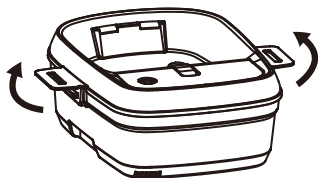

Fig. 1

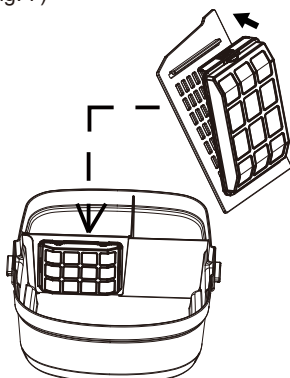

Fig. 2

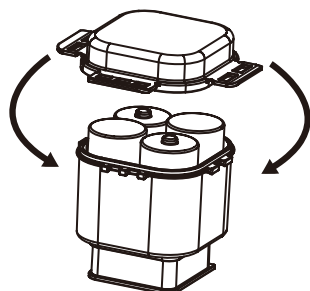

Fig. 3

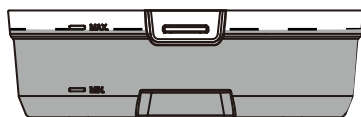

Fig. 6

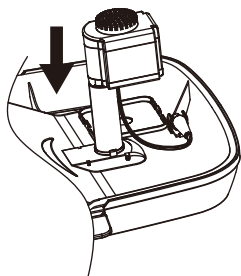

Fig. 4

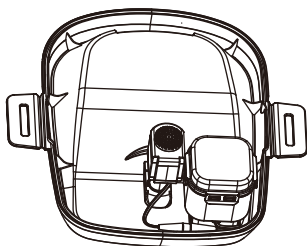

Fig. 5

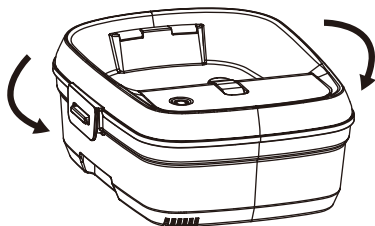

Fig. 7

8. Coloque la fuente en la ubicación deseada. Cuando la fuente esté llena de agua, sostenga la unidad con 2 manos y sujétela en las 2 ranuras de los 2 lados (Fig. 8). Si la coloca sobre una alfombra o piso de madera, use una alfombra protectora u otra superficie duradera resistente al agua. Esto ayudará a proteger su piso de salpicaduras o goteos de agua de su mascota. Si usa Dog H2O Cordless al aire libre, colóquelo en un área con algo de sombra, ya que el agua puede calentarse bajo la luz solar directa y podría estimular el crecimiento de algas. Asegúrese de que el área de drenaje debajo del compartimiento de baterías NO esté obstruida, esto permitirá que el agua que se desborda en el área de la batería se drene fuera de la unidad.

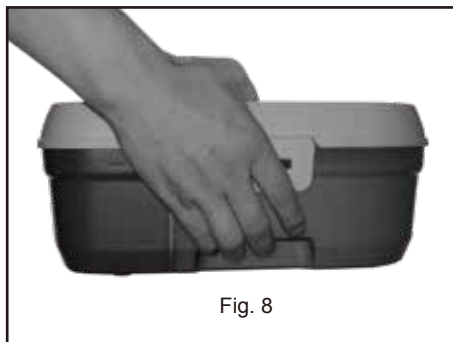

Fig. 8

9. Vienen 3 tabletas de cuidado dental empaquetadas por separado. Abra el paquete y retire 1 tableta de la bandeja, levante la boquilla hacia arriba e inserte la tableta Dental Care en la ranura, luego cierre la boquilla girándola hacia abajo, asegúrese de que esté bien colocada. Cada tableta de Dental Care durará de 10 a 15 días en uso normal. Reemplace la tableta cuando se agote para obtener un cuidado DENTAL completo y continuo para su perro. Consulte la sección de atención dental para obtener más información. (Fig. 9)
  10. Para comenzar, presione el botón una vez y el LED debajo del botón parpadeará y la bomba de agua arrancará. La bomba de agua está ENCENDIDA durante 2 minutos y luego reposa durante 88 minutos para prolongar la vida útil de la batería. Sin embargo, este ciclo regularmente filtrará y aireará el agua de su mascota y minimizará la acumulación de saliva y limo en la superficie del agua.
  11. Para activar la bomba de agua desde el modo de descanso, simplemente presione el botón una vez, funcionará durante 2 minutos y reiniciará su ciclo nuevamente en 88 minutos. Cuando su mascota consuma el agua o esta se haya evaporado, simplemente vierta agua en el cuenco superior solo hasta el indicador "Max" que se muestra en el cuenco inferior. (Fig. 6) El nivel de LOW WATER (bajo nivel de agua) es evidente si la bomba NO está bombeando agua a plena capacidad, haciendo ruido o si puede ver burbujas de aire con baja salida de agua. Nunca deje la bomba sin agua o podría arriesgarse a que falle.
  12. Para desactivar la bomba permanentemente, presione y mantenga presionado el botón durante 3 SEGUNDOS, el LED parpadeará y la bomba se apagará. Vuelva a pulsar el botón si desea activar la bomba y reiniciar el programa.
- 13. CONFIGURACIÓN**
- Dog H2O Cordless también tiene un "ciclo rápido" que se activa haciendo doble clic en el botón "ENCENDIDO" que hará un ciclo del agua cada 45 minutos.
- I: Presione el botón una vez, el filtro funcionará durante 2 minutos cada 90 minutos
  - II: Haga doble clic en el botón para que el filtro funcione durante 2 minutos cada 45 minutos.
  - III: Presione tres veces en el botón, el filtro se ejecutará durante 2 minutos cada 20 minutos
14. Alimentación USB opcional (conector mini USB), una vez conectado, el sistema funciona continuamente (el cable USB y el adaptador de alimentación USB NO están incluidos). (Fig. 10)

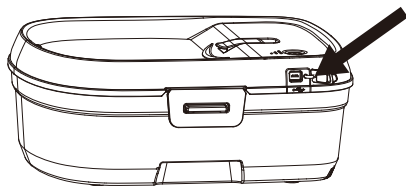

Fig. 10

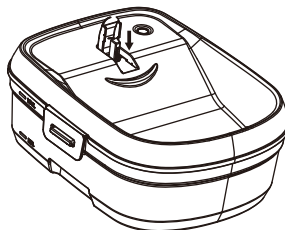

Fig. 9

**Filtro de ablandamiento de agua:**

- El agua "dura" tiene un alto contenido mineral, en gran parte compuesto por carbonatos de calcio y magnesio. Si su hervidora, grifo y cuenca muestran signos de escala de cal, significa que tiene agua dura en su área.
  - La resina de intercambio iónico es un agente ablandador del agua común, que elimina el exceso de calcio y magnesio en el agua para ayudar a garantizar un gran consumo de agua y evita la acumulación de incrustaciones de cal.
  - El filtro incluye: (1) La esponja filtra los alimentos, el cabello y los residuos; (2) El carbón activado absorbe el mal sabor, el olor y otros productos químicos del agua del grifo. (3) La resina de intercambio iónico ayuda a ablandar el agua (ayuda a eliminar el calcio y el magnesio de las aguas duras).
- Recomendamos cambiar la almohadilla del filtro de ablandamiento de agua mensualmente para mantener su agua filtrada y limpia.

Para comprar almohadillas de filtro de repuesto, visite su tienda de mascotas local de DOG H2O, envíe un correo electrónico a [service@myDogH2O.com](mailto:service@myDogH2O.com) o visite nuestro sitio web para obtener más información.

Números de artículo:

R-016-CH (un paquete de 3 filtros de ablandamiento de agua)

R-015-CH (un paquete de 3 filtros normales)

## Dental Care:

Se incluyen 3 tabletas de Dental Care con cada fuente de agua, que proporciona higiene oral diaria para su perro mientras que bebe agua.

- Protege contra la acumulación de placa, para encías más saludables
- Suplemento de calcio para dientes más Fuertes
- 99% LIBRE de malos olores, sabores y colores, incluso el perro más selecto disfrutará de su agua
- Contiene glucosa oxidasa, una encima que se ha demostrado científicamente que reacciona con la glucosa, formando un poderoso agente de limpieza y antibacterial. Simplemente ayuda a mantener los dientes limpios
- Las tabletas de cuidado dental son formuladas y hechas en Australia
- Apropiado para gatos y perros
- Cada tableta ofrece 10-15 días de protección
- Ingredientes: Agua desionizada, yeso dental, enzima oxidasa de glucosa, sorbato de potasio, benzoato de sodio

Guarde las tabletas de cuidado dental en un lugar seco fuera de la luz solar directa. Mantenga fuera del alcance de niños y de mascotas. No es para ingerir.

Reemplace la tableta para un cuidado completo y continuo de su perro.

Para comprar un repuesto de las tabletas de cuidado dental visite su distribuidor local, escriba un correo a [service@myDogH2O](mailto:service@myDogH2O) o visite nuestro sitio web para mayor información. Número del artículo es DH08DC

## Mantenimiento:

1. Para mantener limpios la fuente y el agua, debe realizarse el mantenimiento semanalmente.
  2. Desactive siempre la bomba apagándola antes del mantenimiento.
  3. Vacíe el agua de la fuente.
  4. Retire el cuenco superior soltando los 2 clips (Fig. 1) Coloque la parte superior boca abajo, observando que la bomba de agua y el compartimiento de baterías permanecen montadas en el cuenco superior.
  5. Remueva la rejilla filtradora y remueva la almohadilla filtradora, luego vacíe el agua restante del cuenco.
  6. Retire la bomba de agua y el compartimiento de baterías del cuenco superior con un tirón suave y desconecte el conector del cable. (Fig. 11)
  7. Gire la boquilla de agua en la parte superior hacia arriba y retire las piezas restantes de la tableta Dental Care. Enjuague la ranura de cuidado dental con agua corriente.
  8. Desmunte la bomba (consulte las instrucciones en la sección "Mantenimiento de la bomba"). Enjuague la cubierta del filtro para eliminar los residuos y el pelo que se haya atascado en el filtro. (Fig. 12)
  9. No abra el compartimiento de baterías.
  10. Una vez que estén desmontadas, limpie las partes de la fuente con agua tibia y jabón, luego enjuague en agua limpia solamente. El cuenco superior, el cuenco inferior y la rejilla del filtro son aptos para lavavajillas. Nunca coloque la bomba de agua, el compartimiento de baterías y la almohadilla del filtro en un lavaplatos.
  11. En caso de que el agua de la bomba aparezca sucia, refiérase a la sección de "Mantenimiento de la bomba" para obtener instrucciones para limpiar la bomba de agua. También se recomienda limpiar el impulsor de la bomba una vez al mes (uso en interiores) o dos veces al mes (uso en exteriores) para garantizar un rendimiento suave y confiable.
  12. La almohadilla filtradora debe ser cambiada cada 4 semanas dependiendo de la condición del agua. Recomendamos cambiar la almohadilla filtradora con mayor frecuencia si tiene múltiples mascotas o mascotas que produzcan más saliva.
  13. Puede enjuagarse la almohadilla filtradora durante la limpieza de la fuente. Nunca utilice jabón para limpiar la almohadilla filtradora y NUNCA ponga la almohadilla filtradora en el lavaplatos.
  14. Cada almohadilla de filtro combina:
    - a. Filtros de esponja de comida, cabello y residuos.
    - b. El carbón activado absorbe los malos olores y otros productos químicos del agua del grifo y también mejora el sabor del agua.
    - c. Resina de intercambio iónico para ablandar el agua mediante la eliminación de calcio y magnesio del agua.
- Nota: pueden aparecer trazas de carbón activado al enjuagar una almohadilla de filtro; esto es normal.
15. Para comprar almohadillas de filtro de repuesto, visite su tienda de mascotas DOG H20 local, envíenos un correo electrónico a [service@myDogH2O.com](mailto:service@myDogH2O.com) o visite nuestro sitio web para obtener más información. Los números de artículo son
    - a. Filtros de ablandamiento de agua: R-016-CH
    - b. Filtros de agua: R-015-CH
  16. Una vez que estén limpias sus partes de la fuente, vuelva a ensamblarlas de acuerdo con la sección "Instrucciones de funcionamiento".

17. Antes de activar la fuente, revise que la tableta Dental Care esté insertada de manera correcta para proporcionar higiene oral diaria.

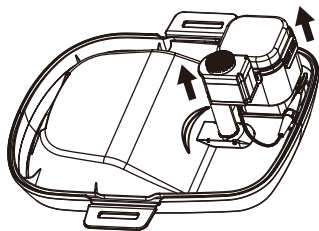

Fig. 11

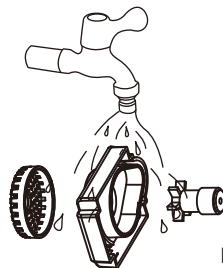

Fig. 12

### Cambio de baterías:

1. El LED debajo del botón de encendido comenzará a parpadear como una indicación de batería baja y puede notar que la bomba no está funcionando a plena capacidad. Cambie las 4 pilas tamaño "D". Para un mejor rendimiento, recomendamos usar pilas Duracell® o Energizer®.
2. Para desactivar la bomba, mantenga presionado el botón de encendido durante 3 segundos.
3. Vaciar la fuente.
4. Retire el cuenco superior soltando los 2 clips (Fig. 1) Coloque la parte superior boca abajo, observando que la bomba de agua y el compartimiento de baterías permanecen montadas en el cuenco superior.
5. Retire el compartimiento de baterías del cuenco superior con un tirón suave y desconecte el conector.
6. Suelte los 4 lados para quitar la tapa del compartimiento de baterías.
7. Cambie las 4 baterías "D". Inserte baterías nuevas de acuerdo con las etiquetas +/- dentro del compartimiento de baterías.
8. Luego, cierre la tapa ajustando los 4 lados del compartimiento de baterías, prestando atención a la orientación del cierre. (Fig. 3). Asegúrese de que el compartimiento de baterías esté completamente cerrado.
9. Conecte los conectores entre la bomba de agua y el compartimiento de baterías.
10. Monte el compartimiento de baterías en el cuenco superior alineando el botón de encendido con el orificio. Preste atención a la orientación del soporte. (Fig. 4, 5)
11. Vuelva a montar el cuenco superior en el cuenco inferior de acuerdo con las "Instrucciones de funcionamiento", luego active la bomba presionando el botón de encendido.

### Mantenimiento de la bomba:

1. Recomendamos limpiar EL IMPULSOR de la bomba cada mes (para uso en interiores) o dos veces al mes (para uso al aire libre) para asegurar un rendimiento suave y confiable.
2. Durante el mantenimiento semanal, remueva la bomba de agua del cuenco superior.
3. Tire de la tapa de la bomba y retírela de la bomba. El colador también se puede retirar de la tapa frontal. (Fig. 13).
4. Remueva el ensamblaje del impulsor (usando sus dedos para tirar de las hojas), asegúrese de NO perder las 2 puntas de goma en cada terminal del ensamblaje del impulsor. Limpie y cepille el conjunto del impulsor y la cavidad de la bomba con un cepillo de dientes viejo con agua corriente. Para ver el video de demostración, busque en YouTube: "Dog H2O Pump Maintenance"
5. Vuelva a ensamblar la bomba y móntela de vuelta al cuenco superior. Asegúrese de que el filtro esté limpio y que se haya removido cada cabello o suciedad, luego conecte al agujero de ingreso de la bomba.
6. NUNCA ponga la bomba de agua y sus partes dentro del lavaplatos.

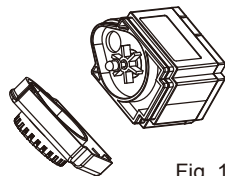

Fig. 13



### La fuente en diferentes ambientes:

1. Si usted vive en un área con "agua dura", los depósitos de mineral blanco se pueden ver en la bomba de agua y en varias partes plásticas de la fuente. La acumulación de depósito mineral podría dañar eventualmente la bomba de agua, para evitar y mantener buen rendimiento, recomendamos llevar a cabo el "Mantenimiento de la bomba" más a menudo y el uso del filtro de ablandamiento de agua (número de artículo: R-016-CH), que ayuda a eliminar el calcio y el magnesio del agua.



2. Moho o algas podrían ser el resultado de un entorno húmedo o si la fuente está expuesta a luz solar directa. SI APARECEN MOHO O ALGAS, durante la limpieza semanal utilice una solución de blanqueador diluido (10% de blanqueador y 90% de agua) para limpiar todas las partes de plástico (Nunca lave la almohadilla filtradora en solución de blanqueador). Después de limpiar con la solución de cloro, enjuague muy bien todas las piezas con agua corriente. Para prevenir futuros crecimientos de alga, ubique la fuente en una posición con menos de luz.

### Guías para la solución de problemas:

|  |  |
|--|--|
| <p>La bomba de agua no funciona</p>  | <p>(1) Asegúrese de que el conector esté asegurado entre la bomba y el compartimiento de baterías<br/>         (2) El agua se llena a "Máx" en el cuenco inferior.<br/>         (3) Verifique que las baterías estén bien orientadas de acuerdo con las indicaciones dentro del compartimiento de baterías. Revise que las baterías tengan energía y no estén viejas. Para obtener el mejor rendimiento, recomendamos usar baterías Duracell® o Energizer®.<br/>         Para las fuentes que ya están en uso, consulte la sección "Mantenimiento de la bomba" más arriba, o vea el video de demostración: busque en YouTube: Dog H2O Pump maintenance</p> |
| <p>Mi mascota no está bebiendo de la fuente</p>  | <p>Su mascota podrá necesitar un poco más de tiempo para ajustarse a beber de la fuente.</p>   |
| <p>Agua volviéndose amarilla</p>   | <p>Es hora de un mantenimiento y un cambio de almohadilla filtradora</p>   |
| <p>El agua de la bomba es débil y tiene algunas burbujas</p>                                   | <p>(1) Esta es una señal de "bajo nivel de agua", llene el nivel del agua de vuelta al indicador de "Max" en el cuenco inferior. Si el agua está al tope y el flujo sigue siendo lento, refiérase a la sección de "Mantenimiento de la bomba" para limpiar el impulsor de la bomba.<br/>         (2) Revise el filtro debajo de la bomba y remueva cualquier suciedad.</p>   |
| <p>La bomba estaba bastante silenciosa, pero comenzó a hacerse más ruidosa de lo habitual.</p> | <p>Llene el nivel del agua hasta el indicador de nivel de llenado "Max" Si el agua está llena y la bomba continúa con el ruido, consulte la sección "Mantenimiento de la bomba" para limpiar el impulsor de la bomba.</p>  |
| <p>Siempre parece estar sin agua</p>   | <p>Desconecte la unidad, revise si existen fugas de la fuente. Si no hay fugas, su fuente está en buen estado. Llene con agua más regularmente ya que el agua fresca y filtrada anima a sus mascotas a beber más a menudo.</p>   |
| <p>La fuente siempre parece estar sucia, ¿es eficiente el filtro?</p>                          | <p>Para conservar baterías, Dog H2O Cordless está programado para filtrar el recipiente de agua regularmente. Presione el botón para anular y ciclar manualmente la bomba. Las mascotas o los perros del exterior pueden requerir una limpieza más frecuente de la fuente.</p>   |
| <p>¿Puede lavarse la almohadilla filtradora en un lavaplatos?</p>                              | <p>No, porque el carbón activado de la almohadilla filtradora absorberá los químicos limpiadores y no puede enjuagarse. Sólo cambie la almohadilla filtradora.</p>   |
| <p>¿Cómo comprar almohadillas filtradoras adicionales?</p>                                     | <p>Visite su distribuidor local, o envíenos un correo electrónico a service @myDogH2O.com o visite nuestro sitio web para obtener mayor información. El número de modelo para la almohadilla filtradora es R-016-CH.</p>   |
| <p>¿Qué es el polvo negro en el fondo del cuenco?</p>  | <p>El carbón activado puede contener polvo de carbón que puede ir al fondo del cuenco. Esto no es dañino para los animales. Lave su cuenco y la almohadilla de filtro para remover el exceso de polvo de carbón.</p>   |
| <p>Las tabletas de Dental Care no tenían un fuerte sabor a menta; ¿están en buen estado?</p>   | <p>Tanto los perros como los gatos son más sensibles a los sabores y olores que los humanos. Dental Care es 99% LIBRE de olor, sabor y color, incluso las mascotas más exigentes disfrutarán de su agua</p>  |

|   |  |
|---|--|
| El cuidado dental parece dejar un poco de sedimento al fondo del cuenco; ¿está esto bien? | Un poco de mezcla de la tableta puede aparecer en la reserva y no es dañino para las mascotas; simplemente limpie el cuenco durante el mantenimiento de la semana. |
| La bomba es ruidosa incluso si el agua está a nivel máximo.                               | Desconecte y conecte de nuevo la bomba hasta que funcione silenciosamente. Se trata de ajustar la fase de la corriente eléctrica. La bomba no está mala.           |

**Garantía:**

La fuente Dog H2O y sus partes tienen garantía de estar libres de defectos de los materiales y la mano de obra durante un (1) año desde la fecha de la compra. Conserve su recibo con fecha como prueba de la compra. Si está dañado, por favor envíenos un correo electrónico a [service@myDogH2O.com](mailto:service@myDogH2O.com)

La bomba de agua está respaldada por una Garantía Limitada de 3 años por AA Aquarium. Las condiciones para la Garantía Limitada incluyen:

1. El uso continuo de la almohadilla filtradora y rejilla filtradora para prevenir que objetos extraños ingresen y dañen la bomba de agua.
2. El mantenimiento de la bomba debe realizarse mensualmente (uso en interiores) o dos veces al mes (uso en exteriores) para garantizar un rendimiento uniforme y confiable.

NO se proporcionará servicio de garantía gratuita si (a) ha sido modificado explícita o implícitamente, manipulada con o alterada, o reparada de cualquier manera por personas distintas de técnicos de la Compañía o (b) ha sido dañada debido al mal uso, negligencia, penetración de líquido, accidente o calamidades naturales o (c) ha surgido un mal funcionamiento por interrupción de la energía o ingreso de voltaje anormal o (d) es el resultado de falta de lavado, residuos o mineralización de "agua dura" o (e) es el resultado de falta de agua lo cual ha causado que se seque la bomba o (f) el remplazo del impulsor no se incluye en la Garantía.

Para servicios, los clientes serán responsables de transportar la unidad desde y hacia nuestros centros de servicios de reparación. Para más detalles, por favor envíe un correo electrónico a [service@myDogH2O.com](mailto:service@myDogH2O.com)